

HALA CLIP TO 247-1 Einfach-Schraubklammer

Die Einfach-Schraubklammer HALA Clip TO 247-1 dient der federnden Befestigung und dem zuverlässigen Andruck von Halbleitern in TO 247 Gehäusen oder mit vergleichbaren Abmessungen an Kühlflächen. Die Fixierung der Klammer geschieht mittels einer Schraube M4. Durch die spezielle Formgebung wird ein optimales Biegeverhalten in einem großen Arbeitsbereich erreicht und Überbeanspruchungen des Werkstoffes innerhalb der zulässigen Streckung vermieden. Die für die passende Druckaufbringung erforderlichen Kräfte werden auch bei minimalen TO 247 Bauteiltoleranzen erzeugt. Durch die besondere Geometrie wirken die Federkräfte konzentriert auf die Halbleiterböden, so dass die Kontaktfläche maximiert und der thermische Widerstand minimiert werden. Durch spezielle Oberflächenbehandlung ist die Klammer gegen Korrosion geschützt.

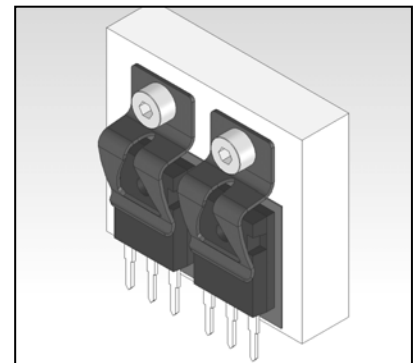

Eigenschaften

- Befestigung mit M4 Schraube
- Durch FE-Simulation optimiertes Biegeverhalten
- Montagefreundliche Form
- Ausreichender Druck auch bei minimaler Bauteilhöhe (ca. 4,7 mm bei TO 247)
- Korrosionsschutz durch Delta Seal-Oberflächenbehandlung
- Chipidentifikation durch Ausschnitt

Arbeitsbereich

- Kraftbereich: ca. 95...110 N
- Druckbereich: ca. 28...35 N/cm² bei verschiedenen TO 247 Gehäusen (Fläche TO 247 ca. 3,4 cm²)

Anwendungsbeispiele

- Befestigung von Halbleitern mit TO 247 und vergleichbaren Gehäusen auf Kühlflächen:
- MOSFETs
 - IGBTs
 - Dioden

- z.B. in
- Wechselrichtern und Stromversorgungen
 - USV Einrichtungen
 - Motorsteuerungen
 - Automotiveanwendungen

Abmessungen

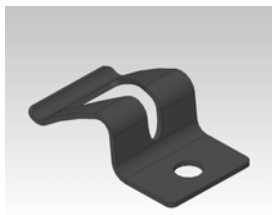
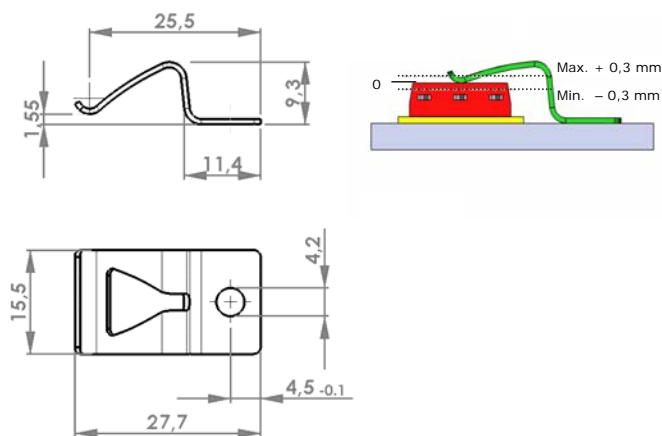

Kraft-Weg-Diagramm

